

AO-WH-DSCLR

Owner's Manual | El manual del propietario



WHOLE HOUSE DESCALER

DESCALCIFICADOR PARA TODA LA CASA



IF YOU NEED HELP OR HAVE A QUESTION, WE'VE GOT YOU COVERED. GIVE US A CALL AT 877.333.7108.
PLEASE DO NOT RETURN TO THE STORE.

SI NECESITA AYUDA O TIENE ALGUNA CONSULTA, LLÁMENOS AL 877.333.7108.
NO ES NECESARIO QUE VUELVA A LA TIENDA.



Congratulations on your new purchase. This descaler system has been engineered to provide you with optimally clean water. The system features scale control media with salt-free technology that naturally and safely reduces scale buildup on internal pipes and plumbing without the use of harsh salt or chemicals. Whatever your water needs — from hydration to cooking and more — A. O. Smith has you covered.

Keep this owner's manual to reference installation, troubleshooting, and filter replacement information.

If you need help or have a question, give us a call at 877.333.7108.



The recommended replacement frequency for the AO-WH-DSCLR is every 6 years or 600,000 gallons of use.



Use only certified, genuine A. O. Smith Whole House products for continued contaminant removal and system performance.

Visit aosmithatlowes.com to find replacements or visit your local Lowe's store.

WHOLE HOUSE DESCALER

TABLE OF CONTENTS

Box Contents	1
System Configurations	2
Care & Safeguards	3
Installation Guide	4 - 6
Warranty	7
Spanish/Español	8



Scan to view the AO-WH-DSCLR
installation video.

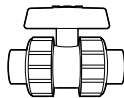
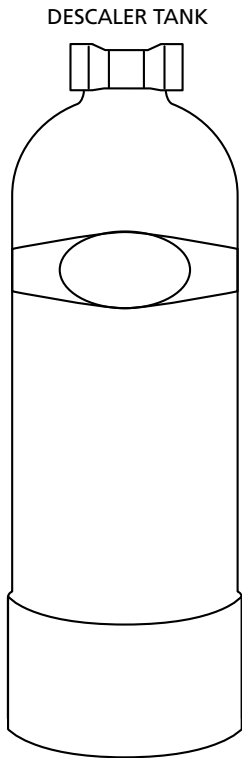

3/4" SHUT-OFF VALVE



3/4" X 3" NIPPLE



HOSE ADAPTER

Please read entire manual to ensure all parts listed are present before installation.

If any part is missing or damaged let us know by calling **877.333.7108**.
Do not attempt to install the descaler.

Tools recommended for installation:

- PVC primer and glue
- Channel locks
- PVC pipe cutter
- Drill
- Wrench
- Crimping tool
- Plumber's tape
- Copper wire & grounding clamps (if copper pipes are present)



A sediment filter is recommended for the Whole House Descaler.

Note: We recommend using a professional if pipe cutting is required.

If you have added components to your Whole House Descaler, note the correct sequencing below.

WITH A WHOLE HOUSE WATER FILTER

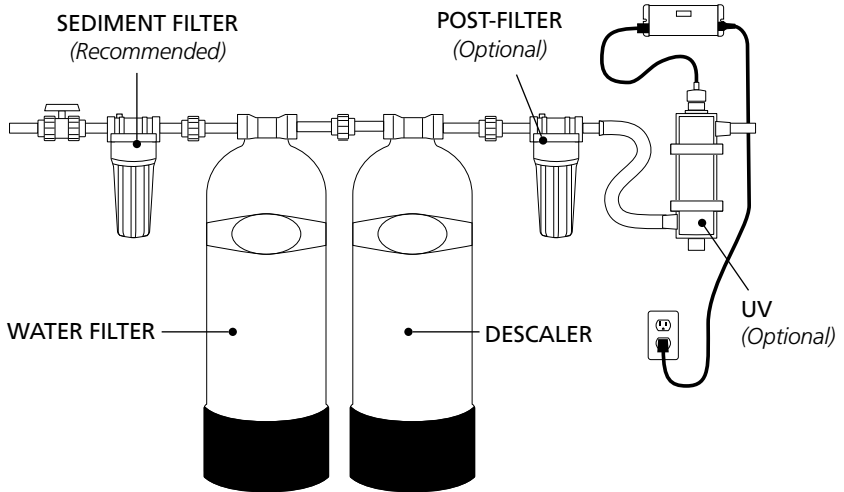

Due to the varieties of home design, not all installation configurations can be addressed in this guide.

AO-WH-DSCLR

Rated service flow: 7 gpm (26.5 Liters)

Max capacity: 6 years or 600,000 gallons

Min working pressure: 20 psi (137.9 kPa)

Max working pressure: 100 psi (689.5 kPa)

Min operating temperature: 40° F (4.44° C)

Max operating temperature: 90° F (32.22° C)

Care

To clean your system, wipe exterior with a damp cloth. Do not use any strong abrasive cleaning agent or solvent cleaner.

NOTICE**Safeguards**

- Properly tighten all fittings to ensure a leak-free assembly.
- Pick an appropriate installation location. Dimensions of systems vary — always allow an estimated minimum of 28" clearance for height of tank.
- Unit must be installed in an area where the main water line enters your home, before connecting to the water heater. DO NOT install after a water heater or on the hot water line.
- It is recommended your system be installed indoors and out of direct sunlight. Prolonged exposure to light can weaken plastic components, resulting in filter housing failure. If this is not possible and the system is outdoors or in a sunny area, the unit must be protected from both direct sunlight and freezing temperatures.
- If installing on metallic plumbing, installing system with two grounding clamps and #4 copper wire are essential for safety.
- Some local codes may require the use of a licensed plumber or certified installer when disrupting a potable water line.
- Due to the varieties of home design, not all installation configurations can be addressed in this guide.
- In areas with high pressure, a pressure relief valve and a water hammer arrestor may be necessary.
- For use with municipally treated water only. Do not use with water that is microbiologically unsafe or of unknown water quality without adequate disinfection before or after the system.

Before installing:

- Do not install this filter where the line pressure may exceed 100 psi. The operating pressure range for this filter is between 20 psi – 100 psi.
- Install on cold water lines only (40° – 90°F). Protect unit from freezing.
- Installation of the descaler system must comply with existing state and local plumbing codes. A. O. Smith and its manufacturer is not liable for consequential or incidental damages due to improper installation.
- Do not install the unit on its side. It must be installed upright to maximize contact with media bed.
- Improper sequence of equipment will affect performance and could possibly damage your system.

STEP 1 Pre-Condition the Unit by Surge Flushing

Note: It's imperative that this system is flushed properly prior to final installation. The Scale Control Media (SCM) used in the tank must be flushed prior to use. Surge flushing is the best method for purging the SCM fines from the media bed.

1. Remove red shipping caps from the inlet and outlet ports on the main housing.
2. Using supplied adapter, connect a garden hose to the inlet port so the water will flow into the system and out of the outlet port.
3. Slowly turn faucet on and allow discolored water to flow from outlet into a suitable drainage area. The first few gallons will appear cloudy due to SCM fines.
4. After an initial 15-minute flushing, begin a period of "surge flushing" by turning water supply on for 30 seconds and then off for 30 seconds, repeating cycle for 15 minutes or until initial surge of water is completely clear and free from discoloration and cloudiness.
5. Disconnect the system from the garden hose and position it for final installation.

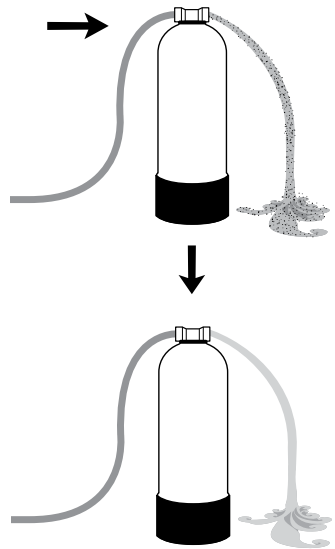

Note: Do not drink flushed water.

STEP 2 Prepare for Installation

1. Pick an appropriate installation location. Unit must be installed in an area where the main water line enters your home, before connecting to the water heater.

Note: DO NOT install after the water heater or on the hot water line. Components and installation will vary.

2. Turn off the main water source prior to installation and drain water from lines.
3. Wrap your 3/4" male NPT fittings with NSF certified plumber's tape. Connect the 3/4" male fittings to the system's inlet and outlet.

Note: DO NOT use pipe solvent (dope), as solvents in some types of pipe dope may cause damage to plastic fittings. Do not over-tighten to prevent damage to filter head.

STEP 3 Install Shut-Off Valve

1. Using a pipe cutter, cut into the main water supply line to install the shut-off valve.
2. Loosely fit shut-off valve to calculate proper spacing of components.
3. Measure distance for descaler head and mark pipe accordingly.

Note: If you're also installing a bypass loop, do so at this time.

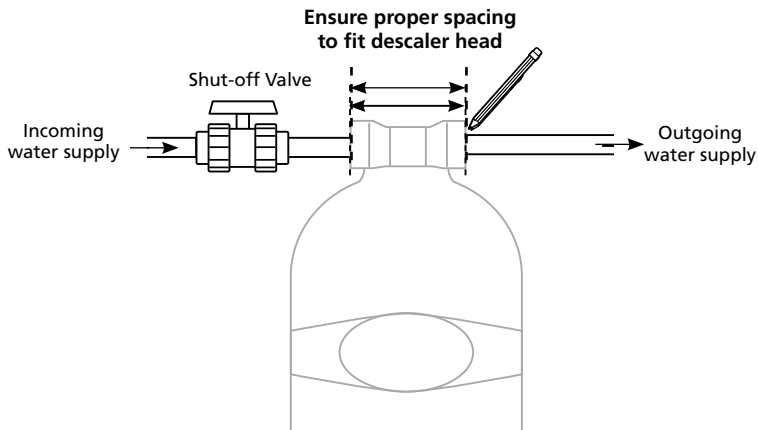

STEP 3 Install Shut-Off Valve (Cont. from previous page)**COPPER PIPES ONLY** (proceed to Step 4 for PVC Pipes)

When installing on metallic plumbing, ensure you take the following precautions. Securely install two (2) grounding clamps and a #4 copper wire (not included) across the location where the system will be installed. Tightly clamp at both ends, as shown below.

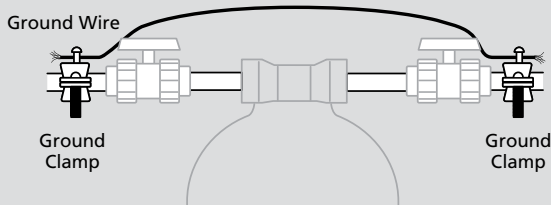
**⚠ WARNING****ELECTRICAL SHOCK HAZARD**

Prior to installation on metallic plumbing, securely install two grounding clamps and a #4 copper wire per installation instructions. Failure to follow these instructions can result in death or electric shock.

4. Cut pipe and clean ends of pipe. Ensure there are no burrs, sharp edges or deep scratches.

Note: Cut tubing as straight as possible with a utility knife, or an appropriate pipe cutter for copper tubing or PVC.

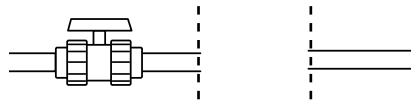

Cut along marks made in Step 3

5. Fit whole house filter onto pipe. Ensure the "IN" port is connected to incoming water supply line.

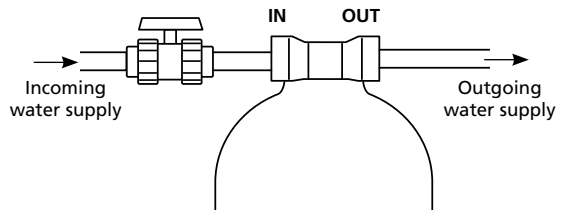
**STEP 4** Flush and Check for Leaks

Once installation is complete, slowly turn water on and inspect for leaks. After inspecting for leaks, turn on the faucet closest to the installed unit and allow water to run for 5-10 minutes for the final flushing period.

Note: Do not drink flushed water.

LIMITED

6
YEAR

WARRANTY

Who is covered:

A. O. Smith and its suppliers, (herein collectively referred to as a "Manufacturer") warrants to the original owner who purchased and installed the system (hereinafter "Owner").

What is covered:

This Limited Warranty covers defects in materials or workmanship during the Limited Warranty period of your of your A. O. Smith Whole House Water Filter including sub-components purchased with original system (may or may not include faucet and fittings), except as provided below. The water filter is warranted only when it is installed, operated and maintained in accordance with the instructions accompanying the water filter found on AOSmithAtLowes.com. A water filter should be installed in such a manner that, if the system or any connection thereto should leak, the resulting flow of water will not cause damage to the area in which it is installed. For detailed instructions read the manual accompanying the water filter and review drawings in the manual.

For how long:

This Limited Warranty runs for 72 months from the date of purchase by a consumer (hereinafter "Warranty Period"). No Warranty coverage will be provided if the claimant is unable to provide proof of purchase from an authorized A. O. Smith reseller. Estimated lifespan of products is for information only and is based on usage approximations. Water conditions and use rates may limit the functional lifespan of your filter. This Limited Warranty does not extend to the full estimated life span of the system.

What A. O. Smith will do:

1. If the filter or any component part proves to Manufacturer's satisfaction to be defective in material or workmanship within the Warranty period listed on the data plate label, the Manufacturer will provide a replacement that fulfills the remaining estimated lifespan/capacity of your original purchase and send it to you with installation instructions. If industry standards, product improvements or product obsolescence prohibit Manufacturer from furnishing an identical model replacement water filter or part under this Warranty, the Owner will be furnished with a new water filter of comparable remaining capacity and functionality; however, the Owner will be charged for the additional value of the item(s) which Manufacturer has incorporated in the replacement water filter. The Warranty period for any replacement will run for the balance of the original 72 months.

2. Return of Defective Water Filter and Component Parts – Manufacturer reserves the right to examine the alleged defect in the water filter or component part(s), and it will be the Owner's obligation to return the water filter and/or component part(s) to the Manufacturer at the Manufacturer's request.

- When returning a water filter, it must include all component parts.
- When returning component part(s), they must be individually tagged and identified with the water filter's model number, date of purchase, and date of installation.

What is not covered:

- This Warranty does not cover filter cartridges and any systems that were not installed in compliance with the instructions or that have been abused or operated incorrectly.
- This Warranty applies only to products purchased from authorized A. O. Smith resellers.
- The Limited Warranty stated herein is in lieu of any and all warranties, express or implied (whether written or oral), including, but not limited to, the implied warranties of merchantability and fitness for a particular purpose.
- Manufacturer shall not be liable for any incidental, consequential, special, punitive, or contingent damages or expenses, arising, directly or indirectly, from any defect in the water filter or the use of the water filter, including but not limited to water damage.
- Manufacturer shall not be liable for any water damage arising, directly or indirectly, from any defect in the water filter or component part(s) or from its use.

6. Manufacturer shall not be liable for any damage or product failures caused by any of the following:

- The water filter or any of its component parts have been subject to misuse, alteration, neglect or accident.
- The water filter has not been installed in accordance with the applicable local plumbing and/or building code(s) and/or regulations or in their absence.
- The water filter is not installed, operated and maintained in accordance with the printed Manufacturer's instructions, including if the water filter has any additional aftermarket equipment introduced into the sealed system not approved by the manufacturer.
- The water filter is exposed to highly corrosive conditions.
- The water filter is not continuously supplied with potable water.
- The water filter is not operated within the factory calibrated temperature limits.
- The water filter is installed in direct sunlight or exposed to freezing temperatures.
- The water filter or any of its component parts fail due to sediment build-up.
- Clogging due to purchaser's failure to replace the filter cartridges.
- Damage caused by fire, flood or acts of God.
- Damage caused by over-pressurization in the water line.

7. Manufacturer shall not be liable for any claims related to excessive noise, smell, or taste of water.

8. This Warranty does not cover damage caused by the use of parts that are not genuine A. O. Smith parts. This includes, but is not limited to replacement filters, faucets, and/or diverter valves.

9. Except when specifically prohibited by the applicable state law, the Owner, and not the Manufacturer, shall be liable for and shall pay for all charges for labor or other expenses incurred in the removal, repair or replacement of the water filter or any component part(s) claimed to be defective or any expense incurred to remedy any defect in the product. Such charges may include, but are not necessarily limited to:

- All freight, shipping, handling and delivery costs of forwarding a new water filter or replacement part(s) to the owner.
- All costs necessary or incidental in removing the defective water filter or component part(s) and installing a new water filter or component part(s).
- Any material required to complete, and/or permits required for, installation of a new water filter or replacement part(s), and
- All costs necessary or incidental in returning the defective water filter or component part(s) to a location designated by the Manufacturer.

How to get service:

To receive service under this Warranty, you must contact A. O. Smith at 1-877-333-7108 within the Warranty Period to describe the problem to a customer service representative who will verify that the product is under Warranty and determine whether a part or the system will be replaced and whether you must send back the unit. You will be required to provide proof of purchase from an authorized A. O. Smith reseller and proof of proper installation.

Warranty registration:

Warranty registration is not required for coverage under the A. O. Smith Limited Warranty. If you purchased from a retailer or an authorized reseller, please complete the online Warranty registration form at www.aosmithatlowes.com/register. Proof of purchase from an A. O. Smith authorized dealer is required. Once registered online, we will have a record of your purchase.

How state law applies:

This Warranty gives you specific rights and you may have other rights which vary from state to state. Some states do not allow the exclusion or limitation of incidental or consequential damages, so the above limitation or exclusion may not apply to you.



Felicidades por su nueva compra. Este sistema descalcificador se ha diseñado para proporcionarle agua óptimamente limpia. Este sistema cuenta con un material de control de sarro con tecnología sin sal que reduce de manera natural y segura la acumulación de sarro en las tuberías internas y en la plomería sin el uso de sales o productos químicos fuertes. Cualquiera sea su necesidad de agua, desde hidratación a cocción y más, A. O. Smith lo tiene cubierto.

Conserve este manual del propietario como referencia para la instalación, resolución de problemas e información de reemplazo de filtro.

Si necesita ayuda o si tiene preguntas, llámenos al 877.333.7108.



La frecuencia de reemplazo recomendada para el AO-WH-FILTER es cada 6 años o cada 2,271,247 litros (600,000 galones) de uso.



Solo use productos para todo el hogar originales A. O. Smith y certificados para eliminación de contaminantes y rendimiento del sistema constantes.

Visite aosmithatlowes.com para encontrar repuestos o visite su tienda local Lowe's.

DESCALCIFICADOR PARA TODA LA CASA

TABLA DE CONTENIDO

Contenido de la caja	10
Configuraciones del sistema.....	11
Cuidado y resguardos	12
Guía de instalación.....	13 - 15
Garantía.....	16



Escanee para ver el video de instalación
de AO-WH-DSCLR.

TANQUE DEL DESCALCIFICADOR

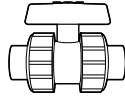
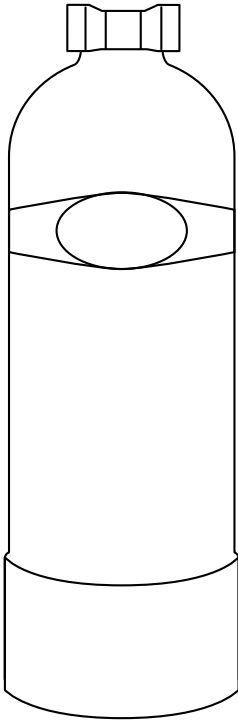

VÁLVULA DE CIERRE DE 3/4"



NIPLÉ DE 3/4" X 3"



ADAPTADOR DE MANGUERA

Lea todo el manual antes de la instalación para asegurarse de que todas las piezas indicadas estén presentes.

Si falta una pieza o alguna está dañada, llámenos para avisarnos al **877.333.7108**. No intente instalar el descalcificador.

Herramientas recomendadas para la instalación:

- Pegamento y base de PVC
- Bloqueos de canal
- Cortador de tuberías de PVC
- Taladro
- Llave
- Herramienta de plegado
- Cinta de teflón
- Cable de cobre y abrazaderas de conexión a tierra (si hay tuberías de cobre)



Se recomienda un filtro de sedimentos para el descalcificador para toda la casa.

Nota: Recomendamos llamar a un profesional si se requiere cortar tuberías.

Si agregó componentes a su filtro de agua para toda la casa, tenga en cuenta la siguiente secuencia correcta.

CON DESCALCIFICADOR PARA TODA LA CASA

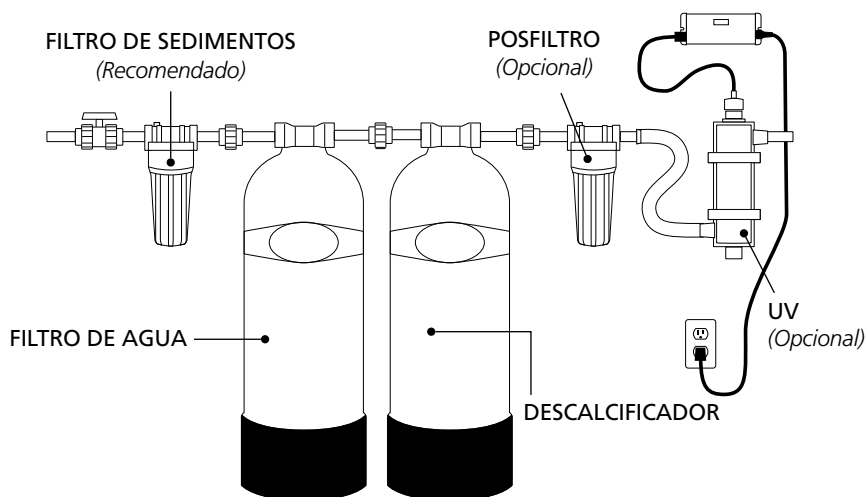

Debido a los distintos diseños de las casas, no todas las configuraciones de instalación se pueden mencionar en este guía.

AO-WH-DSCLR

Flujo nominal del servicio: 26.5 L/min (7 gpm)

Capacidad máxima: 6 años o 2,271,247 L

Presión mín. de funcionamiento: 137.9 kPa (20 psi)

Presión máx. de funcionamiento: 689.5 kPa (100 psi)

Temperatura mín. de funcionamiento: 4.44 °C (40 °F)

Temperatura máx. de funcionamiento: 32.22 °C (90° F)

Cuidado

Para limpiar el sistema, limpie el exterior con un paño húmedo. No use agentes de limpieza abrasivos y fuertes ni limpiadores con solventes.

AVISO**Resguardos**

- Apriete correctamente todos los conectores para garantizar un montaje sin fugas.
- Seleccione una ubicación de instalación adecuada. Las dimensiones de los sistemas varían: siempre permita una separación mínima estimada de 71.1 cm (28") para la altura del tanque.
- La unidad se debe instalar en un área donde la tubería de agua principal ingrese a su hogar, antes de instalarla al calentador de agua. NO instale después de un calentador de agua o en una tubería de agua caliente.
- Se recomienda que instale su sistema en interiores y lejos de la luz solar directa. La exposición prolongada a la luz puede debilitar los componentes de plástico, lo que provocará la falla de la carcasa del filtro. Si esto no es posible y el sistema se encuentra en el exterior o en un área soleada, se debe proteger la unidad de la luz solar directa y de las temperaturas congelantes.
- Si se instala en tuberías metálicas, instalar el sistema con dos abrazaderas de conexión a tierra y alambre de cobre n.º 4 es esencial para la seguridad.
- Algunos códigos locales pueden exigir el uso de un plomero con licencia o un instalador certificado cuando afecte una tubería de agua potable.
- Debido a los distintos diseños de las casas, no todas las configuraciones de instalación se pueden mencionar en este guía.
- En áreas con alta presión, es posible que se necesite una válvula de alivio de presión y un supresor de golpe de ariete.
- Solo para uso con agua tratada municipal. No usar con agua que no sea microbiológicamente segura o cuya calidad sea desconocida sin la desinfección adecuada antes o después de usarla en el sistema.

Antes de la instalación:

- No instale este filtro donde la presión de la tubería pueda superar los 690 kPa (100 psi). El rango de presión de funcionamiento para este filtro es entre 138 kPa y 690 kPa (20 psi y 100 psi).
- Instale solo en tuberías de agua fría (4.44 a 32.22 °C [40 a 90 °F]). Proteja la unidad del congelamiento.
- La instalación del sistema de descalcificador debe cumplir con los códigos de plomería estatales y locales. A. O. Smith y su fabricante no se hace responsable por daños indirectos o emergentes a causa de una instalación incorrecta.
- No instale la unidad de costado. Se debe instalar de manera vertical para maximizar el contacto con la cama de material.
- La secuencia incorrecta del equipo afectará el rendimiento y, posiblemente, podría dañar su sistema.

PASO 1 Lave a presión la unidad para acondicionarla previamente

Nota: Es fundamental lavar bien este sistema antes de la instalación final. El material de control de sarro (SCM) que se usa en el tanque se debe lavar antes de usar. El lavado a presión es el mejor método para purgar las partículas finas del SCM del lecho de material.

1. Retire las tapas rojas de envío de los puertos de entrada y salida en la carcasa principal.
2. Con el adaptador suministrado, conecte una manguera de jardín al puerto de entrada para que el agua fluya dentro del sistema y salga por el puerto de salida.
3. Abra lentamente la llave y deje que el agua descolorida fluya desde la salida hasta un área de drenaje adecuada. Los primeros litros se verán negros y turbios debido a las partículas finas de carbón.
4. Después de un lavado inicial de 15 minutos, abra el suministro de agua durante 30 segundos y luego ciérrelo durante 30 segundos para comenzar un período de "lavado a presión" y repita el ciclo durante 15 minutos o hasta que la corriente inicial del agua esté completamente transparente y sin decoloración y turbiedad.
5. Desconecte el sistema de la manguera de jardín y colóquelo en posición para la instalación final.

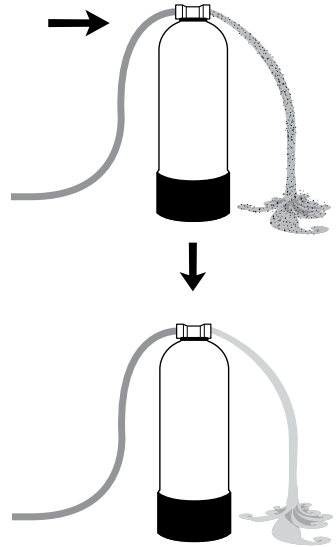

Nota: No beba el agua de enjuague.

PASO 2 Prepare para la instalación

1. Seleccione una ubicación de instalación adecuada. La unidad se debe instalar en un área donde la tubería de agua principal ingrese a su hogar, antes de instalarla al calentador de agua.

Nota: NO instale después del calentador de agua o en la tubería de agua caliente. Los componentes y la instalación variarán.

2. Cierre la fuente principal de agua antes de la instalación y drene el agua de las tuberías.
3. Envuelva los conectores macho de 3/4" NPT con cinta de plomero certificada por NSF. Conecte los conectores macho de 3/4" en la entrada y la salida del sistema.

Nota: NO use solvente para tuberías (grasa), ya que los solventes en algunos tipos de grasa para tuberías pueden causar daños a los conectores de plástico. No apriete en exceso para evitar los daños al cabezal del filtro.

PASO 3 Instale la válvula de cierre

1. Con un cortador de tuberías, corte la tubería de suministro principal de agua para instalar la válvula de cierre.
2. Coloque holgadamente la válvula de cierre para calcular la separación adecuada de los componentes.
3. Mida la distancia del cabezal del descalcificador y marque la tubería según corresponda.

Nota: Si también instalará un bucle de derivación, hágalo en este momento.

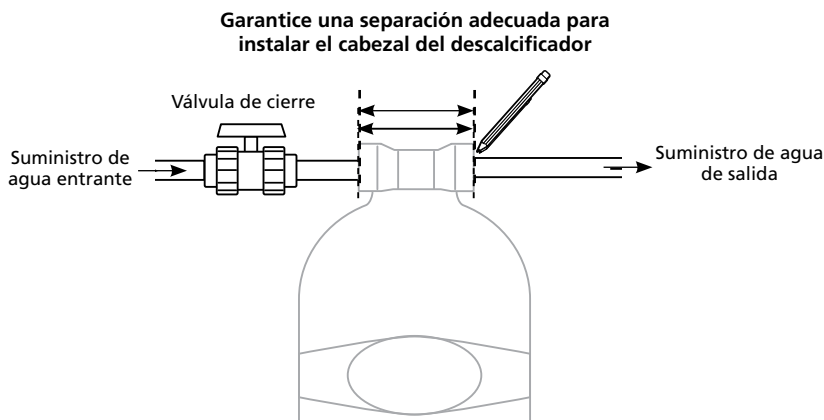

PASO 3 Instale la válvula de cierre (continúa de la página anterior)**SOLO TUBERÍAS DE COBRE** (continúe con el Paso 4 para las tuberías de PVC)

Cuando instale en tuberías metálicas, asegúrese de tomar las siguientes precauciones. Instale firmemente dos (2) abrazaderas de conexión a tierra y un alambre de cobre n.º 4 (no se incluye) a través del lugar donde se instalará el sistema. Apriete la abrazadera en ambos extremos, como se muestra a continuación.

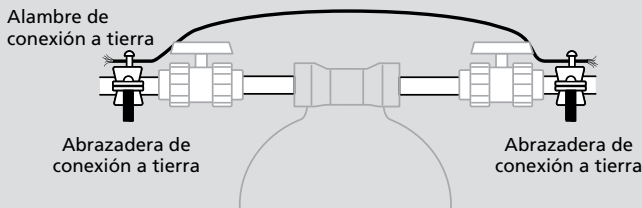
**⚠ ADVERTENCIA****PELIGRO DE DESCARGA ELÉCTRICA**

Antes de la instalación en tuberías metálicas, instale firmemente dos abrazaderas de conexión a tierra y un cable de cobre n.º 4 conforme a las instrucciones de instalación. De lo contrario, se puede producir la muerte o una descarga eléctrica.

4. Corte la tubería y limpie los extremos. Asegúrese de que no haya rebabas, bordes afilados o rayas profundas.

Nota: Corte el tubo lo más recto posible con un cuchillo multiuso o un cortador de tuberías en caso de tuberías de cobre o PVC.

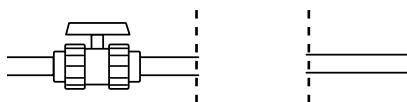

Corte a lo largo de las marcas hechas en el Paso 3

5. Instale el filtro para toda la casa en la tubería. Asegúrese de que el puerto "IN" (Entrada) esté conectado a la línea de suministro de agua entrante.

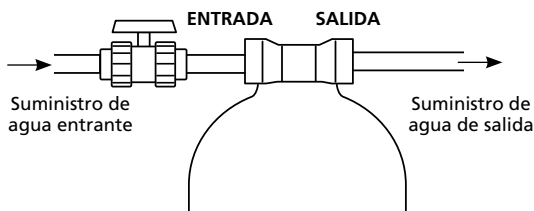
**STEP 4** Enjuague y revise si hay fugas

Una vez finalizada la instalación, abra el suministro de agua lentamente e inspeccione si hay fugas. Después de inspeccionar si hay fugas, abra la llave más cercana a la unidad instalada y deje correr el agua de 5 a 10 minutos para el período de lavado final.

Nota: No beba el agua de enjuague.

GARANTÍA

6
AÑOS

LIMITADA

Quién está cubierto:

A. O. Smith y sus proveedores (en adelante, mencionados en conjunto como el "Fabricante") garantizan al propietario original que compró e instaló el sistema (en adelante, el "Propietario").

Lo que está cubierto:

Esta Garantía limitada cubre defectos en materiales o mano de obra durante el periodo de Garantía limitada del Filtro de agua para toda la casa de A. O. Smith, lo que incluye subcomponentes comprados con el sistema original (puede o no incluir llaves y conectores), excepto según se dispone a continuación. El filtro de agua tiene garantía solo cuando se instala, opera y mantiene de acuerdo con las instrucciones que se incluyen con el filtro de agua, las que se encuentran en AOSmithAtLowe.com. Un filtro de agua se debe instalar de manera tal que, si el sistema o alguna conexión de este tuviera fugas, el flujo resultante de agua no cause daños al área en el que se instaló. Para obtener instrucciones detalladas, lea el manual que se incluye con el filtro de agua y revise los planos del manual.

Duración:

Esta Garantía limitada dura 72 meses a partir de la fecha de compra por parte del consumidor (en adelante, el "Periodo de garantía"). No se proporcionará cobertura de Garantía si el solicitante no puede proporcionar un comprobante de compra de un revendedor autorizado de A. O. Smith. La vida útil estimada de los productos es solo con fines informativos y se basa en aproximaciones de uso. Las condiciones del agua y la tasa de uso pueden limitar la vida útil funcional de su filtro. Esta Garantía limitada no se extiende por toda la vida útil estimada del sistema.

Lo que A. O. Smith hará:

1. Si el Fabricante comprueba satisfactoriamente que el filtro o alguna de sus piezas componentes tiene defectos de materiales o mano de obra dentro del periodo de Garantía indicado en la etiqueta de placa de datos, el Fabricante proporcionará un repuesto que cumpla con el resto de vida útil o capacidad esperada de su compra original y se lo enviará con las instrucciones de instalación. Si las normas de la industria, mejoras en productos u obsolescencia de productos impiden que el Fabricante proporcione un repuesto de modelo idéntico del filtro de agua o de la pieza conforme a esta Garantía, el Propietario recibirá un nuevo filtro de agua con una funcionalidad y capacidad restante comparables; sin embargo, se le cobrará al Propietario por el valor adicional de los elementos que haya incorporado al Fabricante en el filtro de agua de repuesto. El periodo de Garantía para cualquier repuesto durará el resto de los 72 meses originales.

2. Devolución de filtro de agua y piezas componentes defectuosos: El Fabricante se reserva el derecho de examinar el supuesto defecto en el filtro de agua o piezas componentes, y será la obligación del Propietario devolver el filtro de agua o las piezas componentes al Fabricante cuando lo solicite.

a. Cuando devuelva un filtro de agua, debe incluir todas las piezas componentes.
b. Cuando devuelva piezas componentes, deben estar etiquetadas e identificadas individualmente con el número de modelo del filtro de agua, la fecha de compra y la fecha de instalación.

Lo que no está cubierto:

1. Esta Garantía no cubre cartuchos de filtro y ningún sistema que se haya instalado sin cumplir con las instrucciones o que se haya usado u operado de manera incorrecta.

2. Esta Garantía se aplica solo a productos comprados de revendedores autorizados de A. O. Smith.

3. La Garantía limitada que se indica en este documento reemplaza cualquiera y todas las garantías, expresas o implícitas (ya sea por escrito o en forma oral), lo que incluye, entre otras, las garantías implícitas de comerciabilidad e idoneidad para un propósito en particular.

4. El Fabricante no será responsable por cualquier daño o gasto incidental, emergente, especial, punitivo o contingente, que surja, de manera directa o indirecta, de cualquier defecto en el filtro de agua o por el uso del filtro de agua, lo que incluye, entre otros, daños por agua.

5. El Fabricante no será responsable por ningún daño por agua que surja, de manera directa o indirecta, por ningún defecto en el filtro de agua o pieza componente o por su uso.

6. El Fabricante no será responsable por ningún daño o fallas de producto provocados por cualquiera de los siguientes:

- El filtro de agua o alguna de sus piezas componentes han estado sujetos a uso indebido, alteración, negligencia o accidente.
- El filtro de agua no se ha instalado de acuerdo con los códigos o reglamentos locales de plomería o edificación, o se instaló sin estos.
- El filtro de agua no se instaló, operó ni recibió mantenimiento de acuerdo con las instrucciones impresas del Fabricante, lo que incluye si el filtro de agua tiene repuestos introducidos al sistema sellado que no hayan sido aprobados por el fabricante.
- El filtro de agua está expuesto a condiciones altamente corrosivas.
- El filtro de agua no recibe continuamente agua potable.
- El filtro de agua no funciona dentro de los límites de temperatura calibrados en la fábrica.
- El filtro de agua está instalado a la luz solar directa o está expuesto a temperaturas de congelamiento.
- El filtro de agua o cualquiera de sus piezas componentes falla debido a acumulación de sedimentos.
- Obstrucciones debido a que el comprador no reemplaza los cartuchos del filtro.
- Daño producto de incendios, inundaciones o casos fortuitos.
- Daño causado por la sobrepresurización de la tubería de agua.

7. El Fabricante no será responsable por reclamaciones relacionadas con ruido excesivo, olor o sabor del agua.

8. Esta Garantía no cubre daños causados por el uso de piezas que no sean originales de A. O. Smith. Esto incluye, entre otros, filtros de repuesto, llaves o válvulas de cambio.

9. Excepto cuando lo prohíba específicamente la ley estatal correspondiente, el Propietario, y no el Fabricante, será responsable y deberá pagar todos los costos de mano de obra u otros gastos en los que se incurra con la extracción, reparación o reemplazo del filtro de agua o cualquier pieza componente que se reclame que está defectuosa, o cualquier gasto en el que se incurra para solucionar cualquier defecto en el producto. Dichos cargos pueden incluir, entre otros, los siguientes:

- a. Todos los costos de flete, envío, manipulación y entrega de reenviar un nuevo filtro de agua o repuestos al propietario.
- b. Todos los costos necesarios o incidentales por la extracción del filtro de agua o piezas componentes defectuosos y la instalación de un filtro de agua o piezas componentes nuevos.
- c. Cualquier material necesario para completar, o los permisos exigidos para, la instalación de un nuevo filtro de agua o repuesto, y
- d. Todos los costos necesarios o incidentales por la devolución del filtro de agua o piezas componentes defectuosos al lugar designado por el Fabricante.

Cómo obtener el servicio:

Para recibir el servicio conforme a esta garantía, debe comunicarse con A. O. Smith al 1-877-333-7108 dentro del Periodo de garantía para describir el problema a un representante de servicio al cliente, el que verificará que el producto esté cubierto por la Garantía y determinará si se reemplazará una pieza o el sistema y si es que debe devolver la unidad. Deberá proporcionar un comprobante de compra de un revendedor autorizado de A. O. Smith y un comprobante de instalación correcta.

Registro de la garantía:

No es necesario registrar la garantía para la cobertura conforme a la garantía limitada de A. O. Smith. Si realizó la compra a través de un minorista o un revendedor autorizado, complete el registro de la Garantía en línea en www.aosmithatlowes.com/register. Se requiere un comprobante de compra de un distribuidor autorizado de A. O. Smith. Una vez registrado en línea, tendremos un registro de su compra.

Cómo se aplica la ley estatal:

Esta Garantía otorga derechos específicos y es posible que tenga otros derechos que varían según el estado. Algunos estados no permiten la exclusión o limitación de daños indirectos o emergentes, por lo que es posible que la limitación anterior no le corresponda.

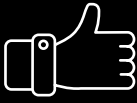

Love it?

We welcome your rating & review.
Visit [AOSmithatLowes.com/reviews](https://www.aosmithatlowes.com/reviews)

¿Te encanta?

Apreciaremos tu calificación y comentarios.
Visita [AOSmithatLowes.com/reviews](https://www.aosmithatlowes.com/reviews)



Need help?

Save a trip and give us a call instead at **877.333.7108**
Tell us what's going on. We'll do our best to help
solve the problem and improve the product.

¿Necesitas ayuda?

Ahórrate un viaje y llámanos al **877.333.7108**
Dinos qué sucede. Haremos todo lo posible para
resolver el problema y mejorar el producto.

This descaler is designed and tested for use with genuine A. O. Smith parts, including replacement filters, faucet and all hardware. Use of parts from other manufacturers may result in loss of contaminant reduction performance, system damage or failure. Use of parts from other manufacturers will also void your warranty. Please visit [aosmithatlowes.com](https://www.aosmithatlowes.com) for replacement parts. Installation must comply with state and local ordinances.

A. O. Smith is not liable for consequential or incidental damages due to improper installation.

Este descalcificador está diseñado y probado para ser usado con piezas originales de A. O. Smith, lo que incluye los filtros de repuesto, la llave y todas las piezas metálicas. El uso de piezas de otros fabricantes puede generar una pérdida en el rendimiento de la reducción de contaminantes, dañar el sistema o causar fallas. El uso de piezas de otros fabricantes también anulará su garantía. Visite [aosmithatlowes.com](https://www.aosmithatlowes.com) para pedir repuestos. La instalación debe cumplir con las ordenanzas estatales y locales.

A. O. Smith no se hace responsable por daños indirectos o emergentes a causa de una instalación incorrecta.

